

INSPIRON™

GUIDA ALLA CONFIGURAZIONE

Modello PP29L

N.B., avvisi e attenzione



N.B. Una NOTA evidenzia informazioni importanti per un uso ottimale del computer.



AVVISO: Un AVVISO indica un danno potenziale all'hardware o perdita di dati e spiega come evitare il problema.



ATTENZIONE: un messaggio di ATTENZIONE indica un potenziale rischio di danni, anche gravi, a cose e persone.

Le informazioni contenute in questo documento sono soggette a modifica senza preavviso.

© 2008 Dell Inc. Tutti i diritti riservati.

È severamente vietata la riproduzione di questo materiale con qualsiasi strumento senza l'autorizzazione scritta di Dell Inc.

Marchi usati nel presente documento: *Dell*, il logo *DELL* logo, *Inspiron*, *YOURS IS HERE*, *WiFi-Catcher* e *Dell Connect* sono marchi di Dell Inc.; *Intel*, *Pentium* e *Celeron* sono marchi registrati e *Core* è un marchio di Intel Corporation negli Stati Uniti e in altri paesi; *Microsoft*, *Windows*, il logo del pulsante *Start* di *Windows Vista* e *Windows Vista* sono marchi o marchi registrati di Microsoft Corporation negli Stati Uniti e/o in altri paesi; *Bluetooth* è un marchio registrato di proprietà di Bluetooth SIG, Inc. e viene usato da Dell con un contratto di licenza.

Altri marchi e nomi commerciali possono essere utilizzati in questo documento sia in riferimento alle aziende che rivendicano il marchio e i nomi che ai prodotti stessi. Dell Inc. nega qualsiasi partecipazione di proprietà relativa a marchi e nomi commerciali diversi da quelli di sua proprietà.

Questo prodotto incorpora la tecnologia di protezione del copyright che è protetta dai brevetti statunitensi e da altri diritti di proprietà intellettuale di Macrovision Corporation e altri proprietari di diritti. L'uso di tale tecnologia deve essere autorizzato da Macrovision Corporation ed è previsto in ambito privato e per altri scopi limitati, salvo diversa autorizzazione da parte di Macrovision Corporation. È vietato decodificare o disassemblare il prodotto.

Ottobre 2008

N/P Y470H

Rev. A01

Sommario

Configurazione del laptop Inspiron	5	Comandi multimediali	20
Prima di installare il computer	5	Funzionalità di visualizzazione	21
Collegare l'adattatore c.a.	6	Rimozione e sostituzione della batteria.	22
Controllare l'interruttore per le reti senza fili	6	Funzionalità software	22
Collegare il cavo di rete (opzionale)	7	Soluzione dei problemi	25
Premere il pulsante di accensione	7	Problemi relativi alla rete	25
Configurazione di Microsoft® Windows®	8	Problemi di alimentazione.	27
Connettersi a Internet (opzionale)	8	Problemi relativi alla memoria	28
Utilizzo del laptop Inspiron.	12	Blocchi e problemi del software	29
Indicatori luminosi di stato della periferica	12	Utilizzo degli strumenti di supporto.	32
Funzionalità del lato destro.	14	Dell Support Center	32
Funzionalità del lato sinistro.	16	Messaggi di sistema	32
Funzionalità frontali.	18	Risoluzione dei problemi relativi all'hardware	34
Funzionalità della base del computer e della tastiera	19	Dell Diagnostics.	35
		Ripristino configurazione di sistema	38

Sommario

Ripristino del sistema operativo	39	Trovare altre informazioni e risorse	52
Windows XP:		Specifiche di base	54
Utilizzo di Dell™ PC Restore	40	Indice analitico	64
Windows Vista:			
Dell Factory Image Restore	42		
Reinstallazione del sistema operativo	43		
Assistenza	45		
Assistenza tecnica			
clienti e supporto tecnico	46		
DellConnect™	46		
Servizi in linea	46		
Servizio supporto			
tecnico automatizzato	47		
Informazioni sul prodotto	48		
Restituzione di prodotti per riparazione			
durante il periodo di garanzia o rimborso			
durante il periodo di garanzia	48		
Prima di chiamare	49		
Come contattare la Dell	50		

Configurazione del laptop Inspiron

Questa sezione fornisce informazioni sulla configurazione del laptop 1525/1526 e sul collegamento delle periferiche.

Prima di installare il computer

Quando si posiziona il computer, accertarsi di avere accesso all'alimentazione, di disporre di una ventilazione adeguata e una superficie piana sulla quale collocare il computer.

Una scarsa ventilazione intorno al computer Inspiron può provocare un surriscaldamento. Per evitare un surriscaldamento accertarsi di disporre di almeno 10,2 cm dietro al computer e un minimo di 5,1 cm in tutti gli altri lati. Non si deve mai collocare il computer in uno spazio ristretto, come un armadio o un cassetto quando alimentato.

➡ **AVVISO:** Collocando oggetti pesanti o appuntiti sul computer si possono provocare danni permanenti al computer.

Collegare l'adattatore c.a.

Collegare l'adattatore CA al computer e inserirlo in una presa a muro o in un dispositivo di protezione da sovracorrente.

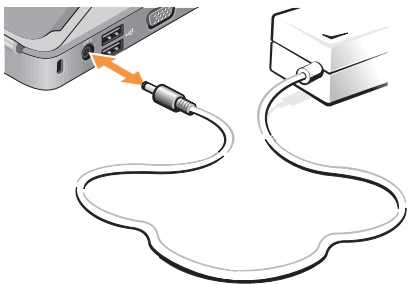

⚠ ATTENZIONE: L'adattatore c.a. è compatibile con le prese elettriche di qualsiasi paese. I connettori per l'alimentazione e le ciabatte variano invece da paese a paese. L'uso di un cavo incompatibile o non correttamente collegato alla ciabatta o alla presa elettrica potrebbe provocare incendi o il danneggiamento dell'apparecchiatura.

Controllare l'interruttore per le reti senza fili

Se si prevede di utilizzare una connessione wireless, accertarsi che l'interruttore per le reti senza fili sia in posizione "On".



Uso dell'interruttore per le reti senza fili

Per attivare l'interruttore per le reti senza fili, farlo scorrere dalla parte posteriore verso la parte frontale del computer fino a farlo scattare in posizione.

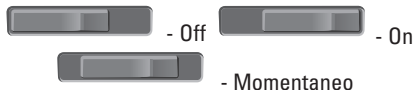

Collegare il cavo di rete (opzionale)

Se si prevede di utilizzare una connessione a una rete cablata, inserire il cavo di rete.

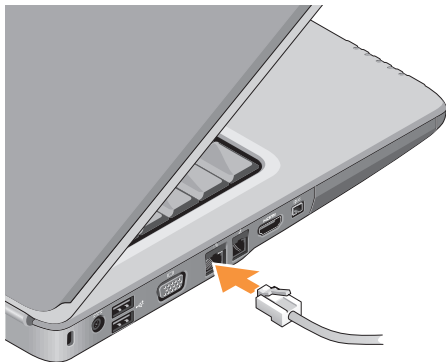

Premere il pulsante di accensione

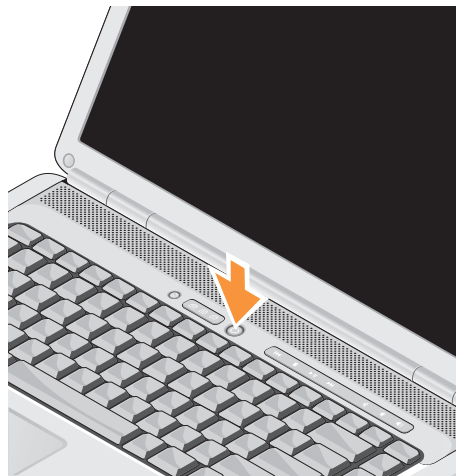

Configurazione di Microsoft® Windows®

Il computer Dell è preconfigurato con il sistema operativo Microsoft Windows. Per configurare Windows per la prima volta, seguire le istruzioni visualizzate. Questi passi sono obbligatori e saranno necessari 15 minuti per il completamento. Nelle schermate verranno visualizzate alcune procedure compresa l'accettazione dei contratti di licenza, l'impostazione delle preferenze e la configurazione di una connessione a Internet.

- ➔ **AVVISO:** non interrompere l'operazione di configurazione del sistema operativo. Altrimenti si potrebbe rendere inutilizzabile il computer.

Connettersi a Internet (opzionale)

-  **N.B.** Il fornitore di servizi Internet (ISP) e le relative offerte variano da paese a paese.

Per effettuare una connessione a Internet, è necessaria una connessione via modem esterno o di rete e un account presso un fornitore di servizi Internet (ISP).

Configurazione di una connessione cablata a Internet

Se si utilizza una connessione di accesso remoto, collegare un cavo telefonico al modem USB esterno (opzionale) e alla presa telefonica a muro prima di configurare la connessione a Internet. Se si utilizza una connessione modem via cavo, DSL o satellitare, consultare il provider o il fornitore dei servizi cellulari per le istruzioni di configurazione.

Configurazione di una connessione senza fili

Prima di utilizzare una connessione wireless a Internet, è necessario collegarsi a un router wireless. Per configurare una connessione a un router wireless:

1. Salvare e chiudere i file aperti e uscire da tutte le applicazioni in esecuzione.
2. Fare clic su **Start**  → **Connetti a**.
3. Seguire le istruzioni visualizzate per completare la configurazione.

Configurazione della connessione a Internet

Per configurare una connessione a Internet ottenuta da un fornitore di servizi Internet (ISP) e aggiungere un collegamento sul desktop:

1. Salvare e chiudere i file aperti e uscire da tutte le applicazioni in esecuzione.
2. Fare doppio clic sull'icona dell'ISP sul desktop di Microsoft® Windows®.
3. Seguire le istruzioni visualizzate per completare l'installazione.

Se non si dispone di un'icona di un ISP sul desktop o se si desidera configurare una connessione a Internet con un ISP diverso, eseguire la procedura della sezione seguente.

 **N.B.** Se non è possibile connettersi a Internet mentre in precedenza la connessione era riuscita, la causa potrebbe essere una sospensione temporanea del servizio da parte dell'ISP. Contattare l'ISP per verificare lo stato del servizio o ripetere la connessione più tardi.

 **N.B.** Tenere sotto mano le informazioni dell'ISP. Se non si dispone di un ISP, la procedura guidata Connessione a Internet permette di ottenerne uno.

Windows Vista

1. Salvare e chiudere i file aperti e uscire da tutte le applicazioni in esecuzione.
2. Fare clic su **Start**  → **Pannello di controllo**.
3. In **Rete e Internet**, fare clic su **Connetti a Internet**.
Verrà visualizzata la finestra **Connessione a Internet**.

Configurazione del laptop Inspiron

4. Fare clic su **Banda larga (PPPoE)** o **Remota**, in funzione di come ci si desidera collegare:
 - a. Scegliere **Banda larga** se si utilizza una connessione DSL, satellitare, con un modem TV via cavo o con la tecnologia senza fili Bluetooth®.
 - b. Scegliere **Remota** se si utilizza un modem USB opzionale collegato alla linea telefonica o ISDN.
-  **N.B.** Se non si conosce il tipo di connessione selezionata, fare clic su **Aiutami a scegliere** o contattare il proprio ISP.
5. Seguire le istruzioni visualizzate e utilizzare le informazioni di configurazione fornite dall'ISP per completare la configurazione.

Windows XP

1. Salvare e chiudere i file aperti e uscire da tutte le applicazioni in esecuzione.
2. Fare clic su **Start** → Internet Explorer.
Viene visualizzata la finestra **Creazione guidata nuova connessione**.

3. Fare clic su **Connessione** a Internet.
4. Scegliere l'opzione corretta nella finestra successiva.
 - Se non si dispone di un provider di servizi Internet e si desidera selezionarne uno, fare clic su Scegli da un elenco di provider di servizi Internet (ISP).
 - Se si dispone già delle informazioni sull'impostazione fornite dall'ISP ma non si è ricevuto il CD di installazione, fare clic su Imposta connessione manualmente.
 - Se si dispone di un CD, fare clic su Utilizza il CD fornito dall'ISP.
5. Fare clic su **Avanti**.

Se si è selezionato Imposta connessione manualmente, continuare al punto 6. In caso contrario, seguire le istruzioni visualizzate per completare l'installazione.

- **N.B.** In caso di dubbi sul tipo di connessione da selezionare, contattare il proprio ISP.
- 6. Fare clic sull'opzione appropriata in Indicare la modalità di connessione a Internet, quindi fare clic su **Avanti**.
- 7. Utilizzare le informazioni di configurazione fornite dall'ISP per completare la configurazione.





Utilizzo del laptop Inspiron

Il computer Inspiron 1525/1526 dispone di diversi indicatori, tasti e funzionalità che forniscono informazioni immediate e collegamenti per le attività più comuni.

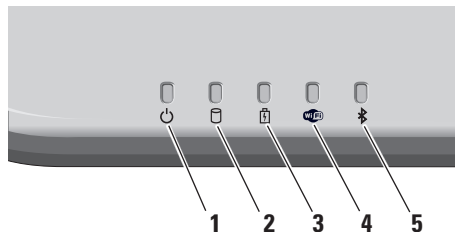
Indicatori luminosi di stato della periferica

Gli indicatori luminosi di stato della periferica posizionati nella parte frontale sinistra del computer forniscono informazioni sulle comunicazioni senza fili e sulle opzioni della tastiera.



- 1  **Indicatore di alimentazione** – L'indicatore si accende all'avvio del computer e lampeggia quando il computer è in modalità di risparmio energia.
- 2  **Indicatore del disco rigido** – L'indicatore si accende quando il computer legge o scrive dati. Una luce lampeggiante indica un'attività del disco rigido.
 -  **N.B.** Per evitare la perdita di dati, non spegnere mai il computer mentre l'indicatore del disco rigido lampeggia.
- 3  **Indicatore dello stato della batteria** – L'indicatore si accende o lampeggia per indicare lo stato della carica della batteria.

4  **Indicatore dello stato WiFi –**

L'indicatore si accende quando è attivata una rete senza fili.

Utilizzare l'interruttore per le reti senza fili che si trova nella parte destra del computer per attivare o disattivare tutte le comunicazioni wireless.

Uso dell'interruttore per le reti senza fili

Per attivare l'interruttore per le reti senza fili, farlo scorrere dalla parte anteriore del computer fino a farlo scattare in posizione.

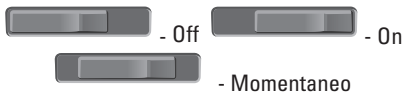

5  **Indicatore dello stato Bluetooth® –**

L'indicatore si accende quando è attivata una scheda per la tecnologia senza fili Bluetooth.

 **N.B.** La scheda con tecnologia senza fili Bluetooth è una funzionalità opzionale.

Per disattivare solo le funzionalità della tecnologia senza fili Bluetooth, fare clic con il pulsante destro del mouse sull'icona nell'area di notifica e fare clic su **Disable Bluetooth Radio** (Disattiva radio Bluetooth) oppure utilizzare l'interruttore per le reti senza fili.

Funzionalità del lato destro

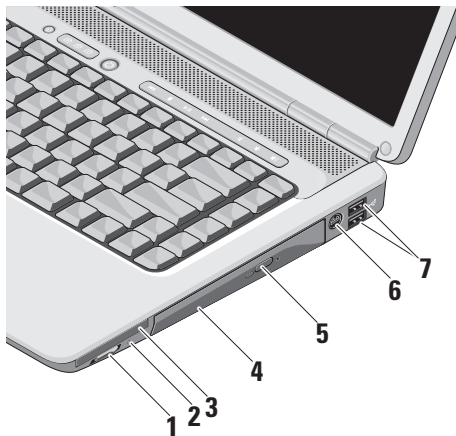

- 1  **Interruttore del rilevatore delle reti senza fili** – Utilizzare questo interruttore per attivare o disattivare rapidamente tutte le periferiche wireless come schede WLAN e schede interne con la tecnologia senza fili Bluetooth.

L'interruttore per la rete senza fili può essere disattivato quando viene consegnato il computer. Per attivare l'interruttore, farlo scorrere verso la parte frontale del computer fino a farlo scattare in posizione.

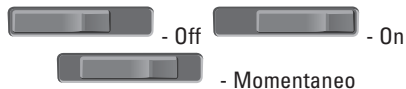

-  **N.B.** Questi interruttori possono essere disattivati mediante Dell QuickSet o BIOS (il programma di configurazione del sistema).

Off - Disattiva le periferiche senza fili

On - Attiva le periferiche senza fili

momentaneo - Esegue una scansione per le reti WLAN

2 **Indicatore Wi-Fi Catcher™** –

L'indicatore funziona nel modo seguente:

Blu lampeggiante: ricerca delle reti

Blu fisso: trovata una rete con buon segnale

Giallo fisso: trovata una rete con segnale debole

Spento: nessun segnale

3  **Slot ExpressCard** – Supporta una scheda ExpressCard. Il computer viene fornito con una *protezione* di plastica installata nello slot.

4 **Unità ottica** – Esegue la riproduzione o la masterizzazione soltanto di CD e DVD di dimensione e forma standard (12 cm). Accertarsi che la faccia con l'etichetta sia rivolta verso l'alto quando si inseriscono i dischi.

5 **Pulsante di espulsione** - Premere il pulsante di espulsione per aprire l'unità ottica.

6 **Connettore uscita TV S-Video** – Consente di collegare il computer a un televisore. Permette inoltre il collegamento di periferiche che supportano audio digitale mediante il cavo adattatore audio digitale/TV.

7  **Connettori USB 2.0 (2)** – Collega una periferica USB, come un mouse, una tastiera, una stampante, un'unità esterna o un lettore di MP3.



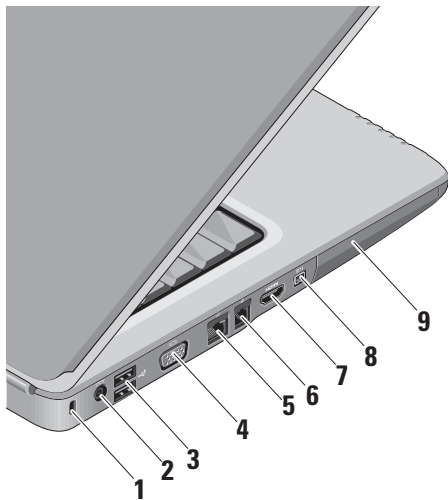

Funzionalità del lato sinistro



- 1 Slot per cavo di sicurezza** – Consente di fissare al computer un dispositivo antifurto disponibile in commercio.

N.B. Prima di acquistare un dispositivo antifurto, accertarsi che sia compatibile con lo slot per il cavo di sicurezza del computer.

- 2 Connettore dell'adattatore c.a.** – Collega l'adattatore c.a. per alimentare il computer e caricare la batteria quando il computer non è in uso.
- 3 Connettori USB (2)** – Collega una periferica USB, come un mouse, una tastiera, una stampante, un'unità esterna o un lettore di MP3.
- 4 Connettore VGA** – Collega un monitor o un proiettore.

- 5  **Connettore di rete** – Se si utilizza una rete cablata, collega il computer a una rete o a una periferica a banda larga.
- 6  **Connettore del modem** – Collega la linea telefonica al connettore del modem. Per informazioni sull'uso del modem, consultare la documentazione in linea correlata al modem fornita con il computer.
- 7  **Connettore HDMI** – Il connettore HDMI (High-Definition Multimedia Interface) trasporta un segnale digitale non compresso per riprodurre video e audio ad alta definizione.
- 8  **Connettore IEEE 1394** – Collega dispositivi multimediali seriali ad alta velocità, come ad esempio una videocamera digitale.
- 9 **Disco rigido** – Memorizza programmi e dati.

Funzionalità frontali

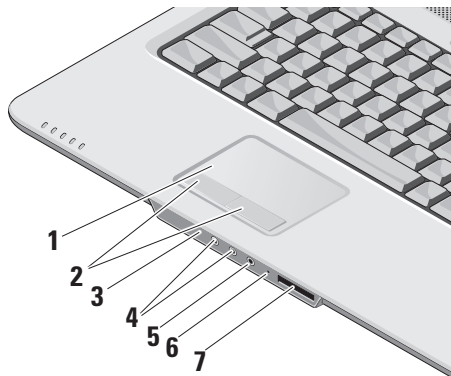

- 1 Touchpad** – Fornisce le funzionalità di un mouse per spostare il cursore, trascinare o spostare elementi selezionati e fare clic premendo sulla superficie.
- 2 Pulsanti del touchpad** – Fornisce le funzioni di clic sinistro e clic destro analogamente a un mouse.
- 3 Sensore a infrarossi** – Sensore a infrarossi per utilizzare il telecomando Dell Travel.
- 4  Connettori Audio Out/ Cuffie (2)** – Collega una coppia di cuffie o invia il segnale audio a un altoparlante alimentato o a un sistema audio.
- 5  Connettore Audio In/ Microfono** – Collega un microfono o un segnale in ingresso da utilizzare con programmi audio.
- 6 Microfono analogico** – Se non si dispone della videocamera integrata con doppi microfoni, questo microfono singolo viene utilizzato per conferenze e chat.

7

SD/MMC - MS/Pro - xD

Letto di schede multimediali 8-in-1 –

Fornisce un rapido e comodo modo per visualizzare fotografie digitali, musica, filmati e documenti memorizzati nelle seguenti schede di memoria digitali:

- Secure Digital (SD)
- SDHC (Secure Digital High Capacity)
- Multi Media Card (MMC)
- Memory Stick
- Memory Stick PRO
- xD-Picture Card (tipo - M e tipo - H)

Funzionalità della base del computer e della tastiera

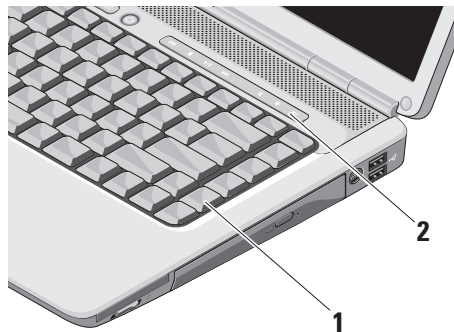

- 1 Tastiera** – Le impostazioni della tastiera possono essere personalizzate mediante Dell QuickSet. Per ulteriori informazioni, consultare *Dell Technology Guide*.
- 2 Pulsanti di controllo multimediale** – Controllano la riproduzione di CD, DVD e di file multimediali.

Comandi multimediali

Per utilizzare i controlli multimediali, premere il pulsante e rilasciarlo.



⏪ Riproduce la traccia o il capitolo precedente

□ Stop

▶/⏸ Riproduce o mette in pausa

▶▶ Riproduce la traccia o il capitolo successivo

🔊 Disattiva l'audio

🔊 Abbassa il volume

🔊 Alza il volume

Funzionalità di visualizzazione

Lo schermo dispone di una videocamera opzionale e di due microfoni corrispondenti.

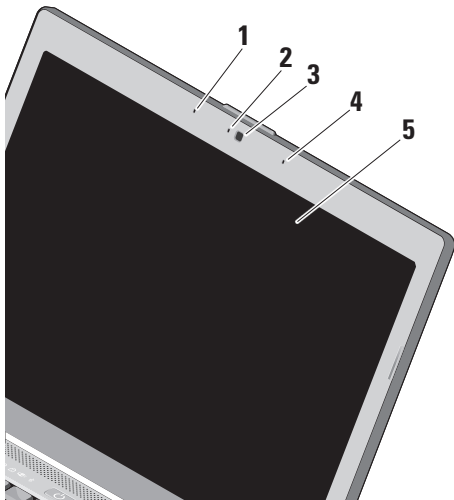

1 Microfono a matrice digitale di sinistra – Insieme al microfono a matrice digitale di destra fornisce un audio di alta qualità per il chatting e la registrazione vocale.

2 Indicatore dell'attività della videocamera (opzionale) – Indica quando la videocamera è accesa o spenta. In base alle scelte effettuate al momento dell'ordine del computer, il computer potrebbe non comprendere una videocamera.

3 Videocamera integrata – Per acquisire video, gestione di videoconferenze e chat. In base alle scelte effettuate al momento dell'ordine del computer, il computer potrebbe non comprendere una videocamera.

4 Microfono a matrice digitale di destra – Insieme al microfono a matrice digitale di sinistra fornisce un audio di alta qualità per il chatting e la registrazione vocale.

5 Schermo – Lo schermo può variare in funzione delle scelte effettuate al momento dell'acquisto del computer. Per ulteriori informazioni, consultare *Dell Technology Guide*.

Rimozione e sostituzione della batteria

⚠ ATTENZIONE: L'uso di batterie incompatibili può provocare incendi o esplosioni. Il computer deve essere utilizzato soltanto con una batteria acquistata da Dell. Non utilizzare batterie di altri computer.

⚠ ATTENZIONE: Prima di rimuovere la batteria, spegnere il computer e rimuovere i cavi esterni (compreso l'adattatore c.a.).

Per rimuovere la batteria:

1. Spegner il computer e capovolgerlo.
2. Far scorrere la batteria nell'alloggiamento finché il dispositivo di chiusura non scatta in posizione.
3. Estrarre la batteria.

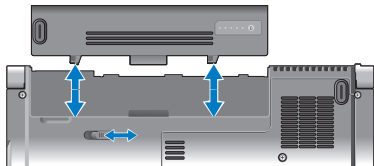

Per sostituire la batteria, farla scorrere nell'alloggiamento fino a quando non scatta in posizione.

Funzionalità software

✍ N.B. Per ulteriori informazioni sulle funzionalità descritte in questa sezione, consultare la *Dell Technology Guide* sul disco rigido o sul sito Web di supporto Dell all'indirizzo support.dell.com.

Produttività e comunicazioni

È possibile utilizzare il computer per creare presentazioni, brochure, biglietti di auguri e fogli elettronici. È anche possibile modificare e visualizzare fotografie e immagini digitali. Verificare l'ordine di acquisto per il software installato sul computer.

Dopo avere effettuato la connessione a Internet, è possibile accedere a siti Web, configurare un account di posta elettronica, caricare e scaricare file e così via.

Svago e multimedialità

È possibile utilizzare il proprio computer per visualizzare filmati, giocare, creare propri CD, ascoltare musica e stazioniradio su Internet. L'unità a disco ottico può sopportare più formati di disco, compresi CD e DVD.

È possibile scaricare o copiare immagini e file video da dispositivi portatili come fotocamere digitali e telefoni cellulari. Le applicazioni software opzionali consentono di organizzare e creare file musicali e video che possono essere memorizzati su disco, salvati su dispositivi portatili come lettori MP3 e dispositivi di intrattenimento portatili oppure riprodotti e visualizzati direttamente su televisori, proiettori e dispositivi home theater domestici.

Personalizzazione del desktop in Windows Vista

È possibile personalizzare il proprio desktop per modificare l'aspetto, la risoluzione, lo sfondo, lo screensaver e altro ancora accedendo alla finestra **Personalizza l'aspetto e i suoni**.

Per accedere alla finestra delle proprietà dello schermo:

1. fare clic su una zona vuota del desktop.
2. Fare clic su **Personalizza**, per aprire la finestra **Personalizza l'aspetto e i suoni** e avere ulteriori informazioni sulle opzioni di personalizzazione.

Personalizzazione del desktop in Windows XP

È possibile personalizzare il proprio desktop per modificare l'aspetto, la risoluzione, lo sfondo, lo screensaver e altro ancora accedendo alla finestra **Proprietà - Schermo**.

Per accedere alla finestra delle proprietà dello schermo:

1. Fare clic su una zona vuota del desktop.
2. Fare clic su **Proprietà**, per aprire la finestra **Proprietà - Schermo** e avere ulteriori informazioni sulle opzioni di personalizzazione.

Personalizzazione delle impostazioni per il risparmio energetico

È possibile utilizzare le opzioni per il risparmio energetico del sistema operativo per configurare le opzioni relative al proprio computer. Microsoft® Windows Vista® dispone di tre opzioni predefinite:

- **Bilanciato** — Questa opzione offre le migliori prestazioni quando sono necessario e risparmia energia durante i periodi di inattività.
- **Risparmio di energia** — Questa opzione risparmia energia riducendo le prestazioni del sistema per ottimizzare la durata del computer e riducendo la quantità di energia consumata dal computer durante il periodo di attività.
- **Prestazioni elevate** — Questa opzione fornisce il migliore livello delle prestazioni del sistema adattando la velocità del processore all'attività in esecuzione e ottimizzando le prestazioni del sistema.

Backup dei dati con Windows Vista

È consigliabile eseguire periodicamente un backup dei file e delle cartelle del computer. Per eseguire il backup di file:

1. Fare clic su **Start**  → **Pannello di controllo** → **Sistema e manutenzione** → **Centro attività iniziali** → **Trasferisci file e impostazioni**.
2. Fare clic su **Backup di file** o **Esegui backup del computer**.
3. Fare clic su **Continua nella finestra di dialogo Controllo account utente** e seguire le istruzioni della procedura guidata Backup di file.

Backup dei dati con Windows XP

È consigliabile eseguire periodicamente un backup dei file e delle cartelle del computer. Per eseguire il backup di file:

1. Fare clic su **Start** → **Tutti i programmi** → **Accessori** → **Utilità di sistema** → **Backup**.
2. Seguire le istruzioni della procedura guidata Backup di file.

Soluzione dei problemi

In questa sezione vengono fornite informazioni sulla risoluzione dei problemi del proprio computer. Se non è possibile risolvere il problema con queste linee guida, consultare “Utilizzo degli strumenti di supporto” a pagina 32 o “Come contattare la Dell” a pagina 50.

⚠ ATTENZIONE: Soltanto il personale di assistenza autorizzato può rimuovere il coperchio del computer. Consultare il *Manuale per l'assistenza* sul sito Web del supporto tecnico di Dell all'indirizzo support.dell.com per ulteriori istruzioni di assistenza e risoluzione dei problemi.

Problemi relativi alla rete

Connessioni wireless

Se la connessione di rete viene persa —

L'interruttore per la rete senza fili può essere disattivato. Per attivare l'interruttore per le reti senza fili, farlo scorrere dalla parte posteriore verso la parte frontale del computer fino a farlo scattare in posizione.



Soluzione dei problemi

Il router wireless non è in linea o le comunicazioni wireless sono state disattivate sul computer.

- Verificare il proprio router wireless per accertarsi che sia alimentato e collegato all'origine dei dati (modem via cavo o hub di rete).
- Stabilire di nuovo la connessione con il router wireless:
 - a. Salvare e chiudere i file aperti e uscire da tutte le applicazioni in esecuzione.
 - b. Fare clic su **Start**  → **Connetti a**.
 - c. Seguire le istruzioni visualizzate per completare la configurazione.

Connessioni cablate

Se la connessione di rete viene persa — Il cavo di rete è danneggiato o allentato.

- Controllare il cavo per accertarsi che sia inserito e non danneggiato.

L'indicatore di integrità del collegamento sul connettore di rete integrato consente di verificare che la connessione sia attiva e fornisce informazioni sullo stato:

- Verde — è presente una connessione funzionante tra una rete a 10 Mbps e il computer.
- Arancione — È presente una connessione funzionante tra una rete a 100 Mbps e il computer.
- Spento — Il computer non rileva una connessione fisica alla rete.



N.B. L'indicatore di integrità del collegamento sul connettore di rete è attivo soltanto per una connessione cablata. L'indicatore di integrità del collegamento non fornisce lo stato per le connessioni wireless.

Problemi di alimentazione

Se l'indicatore di alimentazione è spento — Il computer è spento o non è alimentato.

- Scollegare il cavo di alimentazione e ricollegarlo al connettore del computer e alla presa elettrica.
- Se il computer è collegato a una presa multipla, accertarsi che quest'ultima sia collegata a una presa elettrica e sia accesa. Verificare se il computer si accende correttamente quando non si usano dispositivi di protezione elettrica, ciabatte e cavi di prolunga per collegarlo.
- Collegare alla presa elettrica un altro apparecchio, ad esempio una lampada, per verificare il corretto funzionamento della presa.
- Controllare i collegamenti del cavo dell'adattatore c.a. Se l'adattatore c.a. dispone di un indicatore, accertarsi che sia accesa.

Se l'indicatore di alimentazione è acceso come una luce bianca e fissa e il computer non risponde —

Lo schermo potrebbe non essere collegato o alimentato. Accertarsi che lo schermo sia collegato correttamente e spegnerlo e riaccenderlo.

Se l'indicatore di alimentazione è di colore bianco e lampeggia — Il computer è in modalità standby. Premere un tasto della tastiera, spostare il puntatore del mouse o del trackpad o premere il pulsante di accensione per ripristinare il normale funzionamento del sistema.

Se l'indicatore di alimentazione è giallo ambra fisso — Il computer ha un problema di alimentazione o un guasto a una periferica interna. Per assistenza contattare Dell, consultare "Come contattare la Dell" a pagina 50.

Se l'indicatore di alimentazione è giallo lampeggiante — il computer è alimentato, ma è possibile che una periferica non funzioni o non sia stata installata correttamente. È necessario rimuovere e installare di nuovo i moduli di memoria (per informazioni sulla rimozione e la sostituzione dei moduli di memoria, consultare il *Manuale per l'assistenza* sul sito Web del supporto tecnico di Dell all'indirizzo support.dell.com).

Soluzione dei problemi

Se si rileva un'interferenza che impedisce la ricezione sul computer — Un segnale indesiderato sta creando un'interferenza disturbando o bloccando altri segnali. Alcune possibili cause di interferenze sono:

- Cavi di prolunga di alimentazione, per tastiere e per mouse.
- Troppe periferiche collegate a una presa multipla.
- Più ciabatte collegate alla stessa presa elettrica.

Problemi relativi alla memoria

Se si riceve un messaggio di memoria insufficiente —

- Salvare e chiudere eventuali file aperti ed uscire da qualsiasi programma aperto che si sta utilizzando per vedere se ciò risolve il problema.
- Consultare la documentazione del software per i requisiti minimi di memoria. Se necessario, installare altra memoria (consultare il *Manuale*

per l'assistenza sul sito Web del supporto tecnico di Dell all'indirizzo **support.dell.com**).

- Rimontare i moduli di memoria (consultare il *Manuale per l'assistenza* sul sito Web del supporto tecnico di Dell all'indirizzo **support.dell.com**) per accertarsi che il computer comunichi correttamente con la memoria.

Se si sperimentano altri problemi della memoria —

- Accertarsi di seguire le istruzioni di installazione della memoria (consultare il *Manuale per l'assistenza* sul sito Web del supporto tecnico di Dell all'indirizzo **support.dell.com**).
- Verificare che il modulo di memoria sia compatibile con il computer. Il computer supporta la memoria DDR2. Per ulteriori informazioni sul tipo di memoria supportato dal computer, consultare "Specifiche di base" a pagina 54.
- Eseguire Dell Diagnostics (vedere "Dell Diagnostics" a pagina 35).

- Rimontare i moduli di memoria (consultare il *Manuale per l'assistenza* sul sito Web del supporto tecnico di Dell all'indirizzo **support.dell.com**) per accertarsi che il computer comunichi correttamente con la memoria.

Blocchi e problemi del software

Se il computer non si avvia — Accertarsi che il cavo di alimentazione sia saldamente collegato al computer e a una presa elettrica.

Se un programma si blocca — Chiudere in programma:

1. Premere contemporaneamente <Ctrl><Maiusc><Esc>.
2. Fare clic su **Applicazioni**.
3. Fare clic sul programma che non risponde più.
4. Fare clic su **Termina operazione**.

Se un programma si blocca ripetutamente — Controllare la documentazione del software. Se necessario, disinstallare e reinstallare il programma.

 **N.B.** Il software di solito include istruzioni sull'installazione nella sua documentazione o su CD.

Se il computer smette di rispondere —

 **AVVISO:** È possibile perdere dati se non si effettua l'arresto del sistema operativo.

Spegnere il computer. Se il computer non risponde alla pressione di un tasto o al movimento del mouse, premere il pulsante di alimentazione e tenerlo premuto per almeno 8-10 secondi fino a quando il computer si spegne. Riavviare il computer.

Soluzione dei problemi

Se un programma è stato progettato per una versione precedente del sistema operativo Microsoft® Windows® —

Eseguire Verifica guidata compatibilità programmi. La Verifica guidata compatibilità programmi consente di configurare un programma in modo che venga eseguito in un ambiente simile a versioni del sistema operativo Windows diverse da Vista e da XP.

Windows Vista

1. Fare clic su **Start**  → **Pannello di controllo** → **Programmi** → **Utilizzare un programma precedente con questa versione di Windows**.
2. Nella schermata di benvenuto, fare clic su **Avanti**.
3. Seguire le istruzioni visualizzate.

Windows XP

1. Fare clic su **Start** → **Tutti i programmi** → **Accessori** → **Verifica guidata compatibilità programmi**.
2. Nella schermata di benvenuto, fare clic su **Avanti**.
3. Seguire le istruzioni visualizzate.

Se viene visualizzata una schermata blu — Spegnerne il computer. Se il computer non risponde alla pressione di un tasto o al movimento del puntatore del mouse, premere il pulsante di alimentazione e tenerlo premuto per almeno 8-10 secondi fino a quando il computer si spegne. Riavviare il computer.

Se si rilevano altri problemi software —

- Eseguire immediatamente un backup dei file.
- Utilizzare un programma di ricerca virus per controllare il disco rigido o i CD.
- Salvare e chiudere eventuali file o programmi aperti e arrestare il sistema tramite il menu **Avvio**.
- Per informazioni sulla risoluzione dei problemi, consultare la documentazione fornita con il software o contattare il produttore del software:
 - Verificare che il programma sia compatibile con il sistema operativo installato sul computer.

- Accertarsi che il computer soddisfi i requisiti hardware minimi necessari per eseguire il software. Per informazioni, consultare la documentazione fornita con il software.
- Accertarsi di avere installato e configurato correttamente il programma.
- Verificare che i driver di periferica non siano incompatibili con il programma.
- Se necessario, disinstallare e quindi reinstallare il programma.

Utilizzo degli strumenti di supporto

Dell Support Center

Il Dell Support Center permette di trovare le informazioni di assistenza, supporto e specifiche del sistema. Per ulteriori informazioni su Dell Support Center e gli strumenti di supporto disponibili, fare clic sulla scheda **Services** in support.dell.com.



Fare clic sull'icona nella barra delle applicazioni per eseguire l'applicazione. La home page fornisce i collegamenti per accedere:

- Self Help (Auto aiuto) (risoluzione dei problemi, protezione, prestazioni del sistema, rete/Internet, Backup/ ripristino e Windows Vista)
- Avvisi (avvisi del supporto tecnico relativamente al computer)
- Assistenza da Dell (supporto tecnico con DellConnect™, assistenza tecnica ai clienti, formazione ed esercitazioni, procedure di

aiuto con Dell on Call e scansione on-line con PCCheckUp)

- Informazioni sul sistema (documentazione del sistema, informazioni sulla garanzia, informazioni sul sistema, aggiornamenti e Accessori)

La parte superiore della home page di Dell Support Center visualizza il numero di modello del sistema con il relativo numero di servizio.

Per ulteriori informazioni su Dell Support Center, consultare la *Dell Technology Guide* sul disco rigido o sul sito Web di supporto Dell all'indirizzo support.dell.com.

Messaggi di sistema

Se il computer ha un problema o un errore, può visualizzare un messaggio di sistema che consente di identificare la causa e l'azione necessaria per risolvere il problema.

 **N.B.** Se il messaggio non è incluso negli esempi seguenti, consultare la documentazione del sistema operativo o del programma in esecuzione al momento della visualizzazione del messaggio. In alternativa è possibile consultare il *Manuale per l'assistenza* sul sito Web del supporto tecnico di Dell all'indirizzo **support.dell.com** o "Come contattare la Dell" a pagina 50.

Alert! Previous attempts at booting this system have failed at checkpoint [nnnn]. For help in resolving this problem, please note this checkpoint and contact Dell Technical Support — Il computer non è riuscito a completare la procedura di avvio per [nnn] volte consecutive a causa dello stesso errore; consultare "Come contattare la Dell" a pagina 50.

CMOS checksum error (Errore checksum in CMOS) — Possibile malfunzionamento della scheda madre o batteria RTC scarica. Rimontare la batteria. Consultare il *Manuale per l'assistenza* sul sito Web del supporto tecnico di Dell all'indirizzo **support.dell.com** o "Come contattare la Dell" a pagina 50.

CPU fan failure (Malfunzionamento della ventola della CPU) — La ventola della CPU è guasta. Sostituire la ventola della CPU. Consultare il *Manuale per l'assistenza* sul sito Web del supporto tecnico di Dell all'indirizzo **support.dell.com**.

Hard-disk drive failure (Errore disco rigido) — Possibile malfunzionamento del disco rigido durante il test di avvio; consultare "Come contattare la Dell" a pagina 50.

Hard-disk drive read failure (Errore lettura da disco rigido) — Possibile malfunzionamento del disco rigido durante il test di avvio; consultare "Come contattare la Dell" a pagina 50.

Keyboard failure (Errore della tastiera) — Malfunzionamento della tastiera o cavo non inserito correttamente.

No boot device available (Nessuna periferica di avvio) — Nessuna partizione avviabile sul disco rigido, il cavo del disco rigido non è collegato correttamente o non esiste alcuna periferica avviabile.

Utilizzo degli strumenti di supporto

- Se il disco rigido è l'unità di avvio, accertarsi che i cavi siano collegati e che l'unità sia installata correttamente e partizionata come unità di avvio.
- Eseguire il programma di installazione di sistema e accertarsi che le informazioni della sequenza di avvio siano corrette (consultare il *Manuale per l'assistenza* sul sito Web del supporto tecnico di Dell all'indirizzo support.dell.com).

No timer tick interrupt (Nessun interrupt di ciclo generato dal temporizzatore) — È possibile che un chip sulla scheda di sistema non funzioni correttamente o la scheda madre sia guasta (consultare il *Manuale per l'assistenza* sul sito Web del supporto tecnico di Dell all'indirizzo support.dell.com).

USB over current error (Errore di sovracorrente USB) — Scollegare la periferica USB. La periferica USB deve disporre di una alimentazione più potente per poter funzionare correttamente. Utilizzare un alimentatore esterno per collegare la periferica USB o, se la periferica dispone di due cavi USB, collegarli entrambi.

AVVISO - Il SELF MONITORING SYSTEM del disco rigido ha rilevato che un parametro ha superato il normale intervallo di funzionamento. Dell consiglia di eseguire regolarmente il backup dei dati. A parameter out of range may or may not indicate a potential hard drive problem (Un parametro è fuori intervallo o potrebbe non indicare un potenziale problema del disco rigido) — Errore S.M.A.R.T, possibile guasto del disco rigido. Questa funzione può essere attivata o disattivata nelle impostazioni del BIOS (consultare "Come contattare la Dell" a pagina 50).

Risoluzione dei problemi relativi all'hardware

Se durante l'installazione del sistema operativo non viene rilevata una periferica oppure viene rilevata e configurata in modo errato, è possibile utilizzare l'utilità **Hardware Troubleshooter** (Risoluzione dei problemi hardware) per risolvere i problemi di compatibilità.

Per avviare Risoluzione dei problemi relativi all'hardware:

1. Fare clic su **Start**  → **Guida in linea e supporto tecnico**.
2. Immettere `risoluzione di problemi hardware` nel campo di ricerca e premere <Invio> per iniziare la ricerca.
3. Nei risultati della ricerca, selezionare l'opzione che meglio descrive il problema e proseguire con i passi successivi.

Dell Diagnostics

Se si riscontrano problemi con il computer, effettuare i controlli riportati in "Blocchi e problemi del software" a pagina 29 ed eseguire il programma Dell Diagnostics prima di contattare la Dell per l'assistenza tecnica.

Si consiglia di stampare queste procedure prima di iniziare.

-  **AVVISO:** Dell Diagnostics funziona solo su computer Dell.

 **N.B.** Il supporto *Drivers and Utilities* è opzionale e potrebbe non essere spedito con il computer.

Consultare la sezione Installazione del sistema nel *Manuale per l'assistenza* per esaminare le informazioni relative alla configurazione del computer e accertarsi che la periferica che si desidera testare venga visualizzata nel programma di configurazione del sistema e che sia attiva.



Avviare Dell Diagnostics dal disco rigido o dal supporto *Drivers and Utilities*.

Avvio del programma Dell Diagnostics dal disco rigido



Il programma Dell Diagnostics è ubicato in una partizione dell'utilità diagnostica nascosta del disco rigido.

 **N.B.** Se sullo schermo del computer non viene visualizzata alcuna immagine, consultare "Come contattare la Dell" a pagina 50.

Utilizzo degli strumenti di supporto

1. Accertarsi che il computer sia collegato a una presa elettrica funzionante.
2. Accendere (o riavviare) il computer.
3. Quando viene visualizzato il logo DELL™, premere immediatamente F12>. Selezionare **Diagnostics** (Diagnostica) dal menu di avvio e premere <Invio>.
 -  **N.B.** Se si attende troppo a lungo e viene visualizzato il logo del sistema operativo, attendere la visualizzazione del desktop di Microsoft® Windows®; quindi spegnere il computer e riprovare.
 -  **N.B.** Se viene visualizzato un messaggio che indica che non è stata trovata alcuna partizione dell'utilità di diagnostica, eseguire Dell Diagnostics dal supporto *Drivers and Utilities*.
4. Premere un tasto per avviare il programma Dell Diagnostics dalla partizione dell'utilità di diagnostica sul disco rigido.

Avvio di Dell Diagnostics dal supporto Drivers and Utilities

1. Inserire il supporto *Drivers and Utilities*.
2. Arrestare e riavviare il computer.
Quando viene visualizzato il logo DELL, premere immediatamente <F12>.
 -  **N.B.** Se si attende troppo a lungo e viene visualizzato il logo del sistema operativo, attendere la visualizzazione del desktop di Microsoft® Windows®; quindi spegnere il computer e riprovare.
 -  **N.B.** I passi successivi modificano la sequenza di avvio soltanto per una volta. Al successivo avvio, il computer si avvierà in base alle periferiche specificate nel programma di installazione di sistema.
3. Quando viene visualizzato l'elenco delle periferiche di avvio, evidenziare **CD/DVD/CD-RW** e premere <Invio>.

4. Selezionare l'opzione **Boot from CD-ROM** (Avvio da CD-ROM) dal menu visualizzato e premere <Invio>.
5. Digitare 1 per avviare il menu del supporto e premere <Invio> per procedere.
6. Selezionare **Run the 32 Bit Dell Diagnostics** (Esegui Dell Diagnostics a 32 bit) dall'elenco numerato. Se sono elencate più versioni, selezionare quella appropriata per il proprio computer.
7. Alla visualizzazione della schermata **Main Menu** (Menu principale) di Dell Diagnostics, scegliere il tipo di verifica da eseguire.

È possibile ripristinare il sistema operativo nei modi seguenti:

- L'utilità Ripristino configurazione di sistema riporta il computer a uno stato operativo precedente senza per questo influenzare i file di dati. Utilizzare Ripristino configurazione di sistema come prima soluzione per ripristinare il sistema operativo e mantenere i file di dati.

- Dell Factory Image Restore e Dell PC Restore ripristina il disco rigido allo stato operativo in cui si trovava quando è stato acquistato il computer. Entrambe le procedure eliminano in modo permanente tutti i dati dal disco rigido e rimuovono tutti i programmi installati successivamente all'acquisto del computer. Utilizzare il CD solo se Ripristino configurazione di sistema non ha risolto i problemi relativi al sistema operativo.
- Se si è ricevuto un disco Operating System con il computer, è possibile utilizzarlo per ripristinare il sistema operativo. Tuttavia, utilizzando il disco Operating System tutti i dati presenti sul disco rigido verranno eliminati. Utilizzare il disco soltanto se Ripristino configurazione di sistema non è riuscito a risolvere il problema relativo al sistema operativo.

Ripristino configurazione di sistema



I sistemi operativi Microsoft forniscono l'opzione Ripristino configurazione di sistema che consente di ripristinare uno stato operativo precedente del computer, senza modificare i file di dati, a seguito di modifiche all'hardware, al software o ad altre impostazioni di sistema che hanno reso il computer instabile. Tutte le modifiche che Ripristino configurazione di sistema apporta al computer sono completamente ripristinabili.

- ➡ **AVVISO:** Eseguire i backup regolari dei file di dati. Ripristino configurazione di sistema non esegue il monitoraggio e il ripristino di tali file.

Ripristino del sistema operativo

 **N.B.** Le procedure in questo documento sono state scritte per la visualizzazione predefinita di Windows, pertanto potrebbero non funzionare se l'utente ha configurato il computer Dell™ con la visualizzazione classica di Windows.

Avvio di Ripristino del sistema in Windows Vista

1. Fare clic su **Start** .
 2. Nella casella **Inizia ricerca**, inserire `Ripristino configurazione di sistema` e premere <Invio>.
-  **N.B.** Verrà visualizzata la finestra di dialogo **Controllo account utente**. Se si è un amministratore del computer, fare clic su **Continua**; in caso contrario, contattare l'amministratore per proseguire con l'operazione desiderata.
3. Fare clic su **Avanti** e seguire le altre istruzioni visualizzate.

Se Ripristino configurazione di sistema non risolve il problema, è possibile annullare l'ultimo ripristino della configurazione di sistema.

Avvio di Ripristino del sistema in Windows XP

1. Fare clic su **Start** → **Tutti i programmi** → **Accessori** → **Utilità di sistema** → **Ripristino del sistema**.
2. Nella schermata di benvenuto, fare clic su **Avanti**.
3. Seguire le istruzioni visualizzate.

Annullamento dell'ultimo ripristino di sistema in Windows Vista

 **N.B.** Salvare e chiudere tutti i file aperti e uscire da tutti i programmi in esecuzione prima di annullare l'ultimo ripristino del sistema. Non modificare, aprire o eliminare alcun file o programma prima che il sistema venga completamente ripristinato.

Ripristino del sistema operativo

1. Fare clic su **Start** .
2. Nella casella **Inizia ricerca**, inserire `Ripristino configurazione di sistema` e premere <Invio>.
3. Fare clic su **Annulla ultima operazione di ripristino** e quindi fare clic su **Avanti**.

Annullamento dell'ultimo ripristino di sistema in Windows XP

 **N.B.** salvare e chiudere tutti i file aperti e uscire da tutti i programmi in esecuzione prima di annullare l'ultimo ripristino del sistema. Non modificare, aprire o eliminare alcun file o programma prima che il sistema venga completamente ripristinato.

1. Fare clic su **Start** → **Tutti i programmi** → **Accessori** → **Utilità di sistema** → **Ripristino del sistema**.
2. Nella schermata iniziale, fare clic su **Annulla ultimo** ripristino e quindi fare clic su **Avanti**.
3. Seguire le istruzioni visualizzate.

Windows XP: Utilizzo di Dell™ PC Restore

 **AVVISO:** L'uso di Dell PC Restore elimina permanentemente tutti i dati nel disco rigido e rimuove eventuali programmi o driver installati dopo che si è ricevuto il computer. Se possibile, eseguire il backup dei dati prima di utilizzare queste opzioni. Utilizzare PC Restore soltanto se Ripristino configurazione di sistema non è riuscito a risolvere il problema relativo al sistema operativo.

 **N.B.** Dell PC Restore di Symantec e Dell Factory Image Restore potrebbero non essere disponibili in alcuni paesi o per specifici computer.

Utilizzare Dell PC Restore esclusivamente come ultimo metodo di ripristinare il sistema operativo. Queste opzioni ripristinano il disco rigido allo stato operativo in cui si trovava quando è stato acquistato il computer. Qualsiasi programma o file aggiunto dopo l'acquisto del PC, inclusi i file di dati, viene

eliminato permanentemente dal disco rigido. I file di dati comprendono: documenti, fogli elettronici, messaggi di posta elettronica, foto digitali, file musicali e così via. Se possibile, effettuare un backup di tutti i dati prima di utilizzare PC Restore.

Utilizzo di PC Restore:

1. Accendere il computer.

Durante il processo di avvio, nella parte superiore dello schermo viene visualizzata una barra blu contenente l'indirizzo www.dell.com.

2. Premere <Ctrl><F11> immediatamente dopo avere visto la barra blu. Se non si preme <Ctrl><F11> in tempo, consentire al computer di finire il processo di avvio, quindi riavviare il computer.

 **AVVISO:** Se non si desidera proseguire con PC Restore, fare clic su Riavvia.

3. Fare clic su Ripristina e quindi su **Conferma**.

Per completare il processo di ripristino, occorrono circa dai 6 ai 10.

4. Alla richiesta di riavviare il computer, fare clic su **Finish** (Fine).

 **N.B.** Non arrestare manualmente il sistema. Fare clic su **Fine** e consentire

al computer di riavviarsi completamente.

5. Quando richiesto, fare clic su **Sì**.

Il computer si riavvierà. Poiché il computer è ripristinato al suo stato operativo originario, la schermata che viene visualizzata, cioè il Contratto di licenza Microsoft con l'utente finale, è la stessa che è apparsa la prima volta che il computer è stato acceso.

6. Fare clic su **Avanti**.

Verrà visualizzata la finestra Ripristino configurazione di sistema, quindi il computer verrà riavviato.

7. Al riavvio del computer, fare clic su **OK**.

Windows Vista: Dell Factory Image Restore

 **AVVISO:** Dell Factory Image Restore elimina permanentemente tutti i dati nel disco rigido e rimuove i programmi installati dopo avere ricevuto il computer. Se possibile, eseguire il backup dei dati prima di utilizzare queste opzioni. Utilizzare Dell Factory Image Restore soltanto se Ripristino configurazione di sistema non è riuscito a risolvere il problema relativo al sistema operativo.

 **N.B.** Dell Factory Image Restore potrebbe non essere disponibile in alcuni paesi o per specifici computer.

Utilizzare Dell Factory Image Restore esclusivamente come ultimo metodo di ripristinare il sistema operativo. Queste opzioni ripristinano il disco rigido allo stato operativo in cui si trovava quando è stato acquistato il computer. Qualsiasi programma o file aggiunto dopo l'acquisto del PC, inclusi i file di dati,

viene eliminato permanentemente dal disco rigido. I file di dati comprendono: documenti, fogli elettronici, messaggi di posta elettronica, foto digitali, file musicali e così via. Se possibile, effettuare un backup di tutti i dati prima di utilizzare Factory Image Restore.

Dell Factory Image Restore

1. Accendere il computer. Quando viene visualizzato il logo Dell, premere più volte <F8> per accedere alla finestra delle **Opzioni di avvio avanzate di Vista**.
2. Selezionare **Ripristina il computer**.
3. Verrà visualizzata la finestra **Opzioni ripristino di sistema**.
4. Selezionare un layout di tastiera e fare clic su **Avanti**.
5. Per accedere alle funzioni di ripristino, effettuare l'accesso come utente locale. Per accedere al prompt dei comandi, digitare `administrator` nel campo **Nome utente** e fare clic su **OK**.
6. fare clic su **Dell Factory Image Restore**. Verrà visualizzata la schermata iniziale di **Dell Factory Image Restore**.

 **N.B.** In funzione della configurazione, potrebbe essere necessario selezionare **Dell Factory Tools**, quindi **Dell Factory Image Restore**.

7. Fare clic su **Avanti**. Verrà visualizzata la schermata **Confirm Data Deletion** (Conferma eliminazione dati).

 **AVVISO:** Se non si desidera continuare con Factory Image Restore, fare clic su **Annulla**.

8. Fare clic sulla casella di controllo per confermare che si desidera continuare con la formattazione del disco rigido e con il ripristino del sistema operativo nelle condizioni iniziali, quindi fare clic su **Avanti**.

Il processo di ripristino inizia e potrebbe impiegare cinque o più minuti. Verrà visualizzato un messaggio quando il sistema operativo e le applicazioni installate al momento della spedizione del computer sono stati ripristinati alla condizione iniziale.

9. Fare clic su **Finish** (Fine) per riavviare il sistema.

Reinstallazione del sistema operativo

Operazioni preliminari

Se si intende reinstallare il sistema operativo Windows per risolvere un problema con un nuovo driver installato, utilizzare dapprima Ripristino driver di periferica di Windows. Se l'uso di Ripristino driver di periferica non risolve il problema, usare Ripristino configurazione di sistema per riportare il sistema operativo allo stato operativo in cui si trovava prima di installare il nuovo driver di periferica. Consultare "Utilizzo di Ripristino configurazione di sistema di Microsoft Windows" a pagina 38.

 **AVVISO:** Prima di eseguire l'installazione, effettuare il backup di tutti i dati del disco rigido primario. Nelle configurazioni convenzionali dei dischi rigidi, il disco rigido primario è il primo rilevato dal computer.

Per reinstallare Windows sono necessari i seguenti supporti.

- Supporto *Operating System* della Dell
- Supporto *Drivers and Utilities* di Dell

Ripristino del sistema operativo

 **N.B.** Il supporto *Drivers and Utilities* di Dell contiene i driver che sono stati installati durante l'assemblaggio del computer. Utilizzare il supporto *Drivers and Utilities* di Dell per caricare eventuali driver richiesti. A seconda del paese in cui si è ordinato il computer o se sono stati richiesti o meno i supporti, il supporto *Drivers and Utilities* e il supporto *Operating System* potrebbero non essere spediti con il computer.

Reinstallazione di Windows

Il processo di reinstallazione può richiedere da 1 a 2 ore. Dopo avere reinstallato il sistema operativo, occorre installare anche i driver di periferica, il programma di protezione dai virus e altro software.

1. Salvare e chiudere i file aperti e uscire da tutti i programmi in esecuzione.
2. Inserire il disco *Operating System*.
3. Fare clic su **Esci** se viene visualizzato il messaggio **Installa Windows**.

4. Riavviare il computer.

5. Quando viene visualizzato il logo DELL, premere immediatamente <F12>.

 **N.B.** Se si attende troppo a lungo e viene visualizzato il logo del sistema operativo, attendere la visualizzazione del desktop di Microsoft® Windows®; quindi spegnere il computer e riprovare.

 **N.B.** I passi successivi modificano la sequenza di avvio soltanto per una volta. Al successivo avvio, il computer si avvierà in base alle periferiche specificate nel programma di installazione di sistema.

6. Quando viene visualizzato l'elenco delle periferiche di avvio, evidenziare **CD/DVD/CD-RW Drive** e premere <Invio>.

7. Premere un tasto per **avviare il sistema da CD-ROM**. Seguire le istruzioni visualizzate per completare l'installazione.

Assistenza

Se si riscontra un problema con il computer, è possibile completare i passi seguenti per diagnosticare e risolvere il problema:

1. Consultare “Soluzione dei problemi” a pagina 25 per le informazioni e le procedure relative al problema che si è verificato.
2. Consultare “Dell Diagnostics” a pagina 35 per le procedure su come eseguire Dell Diagnostics.
3. Compilare l’“Elenco di controllo della Diagnostica” a pagina 50.
4. Usare la gamma completa di servizi in linea disponibili sul sito Web del supporto tecnico di Dell (**support.dell.com**) per ottenere assistenza relativamente alle procedure di installazione e risoluzione dei problemi. Consultare “Servizi in linea” a pagina 46 per un elenco più completo dei servizi disponibili su Dell Support.
5. Se il problema non è stato risolto seguendo le indicazioni riportate, consultare “Come contattare la Dell” a pagina 50.

 **N.B.** Telefonare al supporto tecnico da una postazione vicina o davanti al computer in modo da poter eseguire le procedure necessarie richieste dal personale addetto.

 **N.B.** Il sistema di Codici del servizio espresso di Dell potrebbe non essere disponibile in tutti i Paesi.

Quando il servizio di assistenza telefonica automatizzato lo richiede, inserire il codice di servizio espresso per inoltrare la chiamata al personale del supporto preposto. Se il codice del servizio espresso non è disponibile, aprire la cartella **Dell Accessories** (Accessori Dell), fare doppio clic sull'icona **Express Service Code** (Codice del servizio espresso) e seguire le istruzioni.

 **N.B.** Alcuni dei servizi descritti non sono disponibili al di fuori degli Stati Uniti. Per informazioni sulla disponibilità di tali servizi contattare il rappresentante Dell locale.

Assistenza tecnica clienti e supporto tecnico

Il servizio di assistenza di Dell è disponibile per rispondere a domande sull'hardware Dell. Il personale del supporto si serve di strumenti di diagnostica computerizzata per poter fornire risposte accurate e veloci.

Per contattare il servizio di supporto tecnico di Dell, consultare "Prima di chiamare" a pagina 49 e individuare le informazioni dei contatti per la propria ragione oppure accedere a **support.dell.com**.

DellConnect™

DellConnect è un semplice strumento per l'accesso in linea che permette al personale

dell'assistenza di Dell e dei servizi di supporto di accedere al computer dell'utente mediante una connessione a banda larga, diagnosticare il problema e ripararlo sotto la supervisione dell'utente stesso. Per ulteriori informazioni, accedere a **support.dell.com** e fare clic su **DellConnect**.

Servizi in linea

Nei seguenti siti Web è possibile avere maggiori informazioni sui prodotti e servizi di Dell:

- **www.dell.com**
- **www.dell.com/ap** (solo per i Paesi asiatici o dell'area del Pacifico)
- **www.dell.com/jp** (solo per il Giappone)
- **www.euro.dell.com** (solo per l'Europa)
- **www.dell.com/la** (solo per i Paesi dell'America Latina e dell'area caraibica)
- **www.dell.ca** (solo per il Canada)

È possibile accedere all'assistenza di Dell tramite i seguenti siti Web e indirizzi di posta elettronica:

Siti Web dell'assistenza di Dell

- **support.dell.com**
- **support.jp.dell.com** (solo Giappone)
- **support.euro.dell.com** (solo per l'Europa)

Indirizzi di posta elettronica dell'assistenza di Dell

- **mobile_support@us.dell.com**
- **support@us.dell.com**
- **la-techsupport@dell.com** (solo per i Paesi dell'America Latina e dell'area caraibica)
- **apsupport@dell.com** (solo per i Paesi asiatici o dell'area del Pacifico)

Indirizzi di posta elettronica del marketing e commerciali di Dell

- **apmarketing@dell.com** (solo per i Paesi asiatici o per l'area del Pacifico)
- **sales_canada@dell.com** (solo per il Canada)

Protocollo di trasferimento dei file (FTP) anonimo

- **ftp.dell.com**

Collegarsi come utente: `anonimo` e usare il proprio indirizzo di posta elettronica come password.

Servizio supporto tecnico automatizzato

Il servizio di supporto automatizzato AutoTech messo a disposizione da Dell fornisce risposte alle domande più frequenti poste dai clienti sui sistemi portatili e sui computer desktop.

Quando si contatta il servizio AutoTech viene richiesto di selezionare l'argomento relativo alla domanda usando i tasti del telefono a toni. Per le istruzioni su come individuare il numero telefonico da contattare nella propria regione, consultare "Come contattare la Dell" a pagina 50.

Sistema automatizzato di controllo dello stato dell'ordine

Per controllare lo stato di un prodotto Dell ordinato, accedere al sito Web **support.dell.com**, o telefonare al servizio automatizzato di controllo dello stato dell'ordine. Una voce registrata chiederà le informazioni necessarie per identificare l'ordine e fornirà le informazioni relative. Per il numero telefonico da utilizzare dal paese dell'utente, consultare "Come contattare la Dell" a pagina 50 per problemi con gli ordini.

In caso di problemi relativi a un ordine, ad esempio parti mancanti o non corrette o fatturazione imprecisa, contattare il servizio di assistenza clienti Dell. Prima di chiamare, assicurarsi di avere a disposizione la fattura o il documento di trasporto. Per il numero telefonico da contattare nella propria regione, consultare "Come contattare la Dell" a pagina 50.

Informazioni sul prodotto

Per ottenere informazioni su altri prodotti forniti da Dell o eseguire un ordine, visitare il sito Web di Dell all'indirizzo **www.dell.com**. Per ottenere il numero di telefono da chiamare per parlare con uno specialista dell'ufficio vendite, consultare "Come contattare la Dell" a pagina 50.

Restituzione di prodotti per riparazione durante il periodo di garanzia o rimborso durante il periodo di garanzia

Preparare gli oggetti da restituire, per riparazione o rimborso, seguendo la procedura descritta.

- 1. Contattare Dell per ottenere un numero RMA (Return Material Authorization) di autorizzazione per la restituzione di materiali che dovrà essere riportato in modo ben visibile sulla parte esterna dell'imballo.**

2. Per il numero telefonico da contattare nella propria regione, consultare "Come contattare la Dell" a pagina 50.
3. Allegare una copia della fattura e una lettera in cui si riportano i motivi della restituzione.
4. Allegare una copia dell'Elenco di controllo della Diagnostica (consultare "Elenco di controllo della Diagnostica" a pagina 50), che indica le prove eseguite e gli eventuali messaggi d'errore riportati da Dell Diagnostics (consultare "Dell Diagnostics" a pagina 35).
5. Se l'oggetto viene restituito per ottenere un rimborso, allegare tutti gli accessori che appartengono a tale prodotto (cavi di alimentazione, software, documentazione, ecc.).
6. Imballare il prodotto da restituire nella confezione originale o in una analoga.
7. Le spese di spedizione sono a carico del cliente. Il cliente dovrà inoltre provvedere personalmente ad assicurare il prodotto restituito e si assume ogni responsabilità in

caso di smarrimento durante la spedizione. Non verranno accettati pacchi contrassegno.

8. Gli oggetti restituiti che non soddisfino tutti i precedenti requisiti saranno rifiutati dall'ufficio ricezione merci di Dell e rispediti al mittente.

Prima di chiamare

 **N.B.** Prima di chiamare, assicurarsi di avere a disposizione il codice del servizio espresso, che consente al servizio di assistenza telefonica automatizzato di Dell di smistare la chiamata in modo più efficiente. È possibile che venga richiesto anche il numero di servizio presente sul retro o sul fondo del computer.

Ricordarsi di compilare il seguente elenco di controllo della diagnostica. Se possibile, prima di contattare Dell per richiedere assistenza, avviare il sistema e usare un telefono vicino al computer. Potrebbe essere richiesto di digitare alcuni comandi sulla tastiera, riferire informazioni dettagliate durante le operazioni

Assistenza

o tentare di seguire procedure per la risoluzione dei problemi la cui esecuzione è possibile solo sul computer. Accertarsi che la documentazione del computer sia disponibile.

Elenco di controllo della Diagnostica

- Nome:
- Data:
- Indirizzo:
- Numero di telefono:
- Numero di servizio (codice a barre posto sul retro o sul fondo del computer):
- Codice del servizio espresso:
- Numero RMA di autorizzazione per la restituzione di materiali (se fornito dal supporto tecnico di Dell):
- Sistema operativo e versione:
- Periferiche:
- Schede di espansione:
- Il computer è collegato a una rete? Yes/No (Sì/No)
- Rete, versione e adattatore di rete:
- Programmi e versioni:

Consultare la documentazione del sistema operativo in dotazione per determinare il contenuto dei file di avvio del computer. Se si dispone di una stampante, stampare ognuno dei file, altrimenti annotarne il contenuto prima di contattare Dell.

- Messaggio di errore, codice bip o codice di diagnostica:
- Descrizione del problema e procedure di risoluzione eseguite:

Come contattare la Dell

Per i clienti degli Stati Uniti, chiamare 800-WWW-DELL (800-999-3355).



N.B. Se non si dispone di una connessione a Internet attiva, è possibile reperire le informazioni sui contatti sulla fattura di acquisto, sulla distinta di imballaggi, sulla fattura o sul catalogo dei prodotti Dell.

Dell fornisce numerose opzioni di assistenza in linea e telefonica. La disponibilità varia in base al paese e al prodotto e alcuni servizi potrebbero non essere disponibili nella zona del cliente.

Per contattare Dell per problemi commerciali, di assistenza tecnica o per supporto tecnico:

1. Visitare il sito Web **support.dell.com**.
2. Verificare la presenza del proprio paese nel menu a discesa **Choose A Country/Region** (Scegli un paese/regione) nella parte inferiore della pagina.
3. Fare clic su **Contact Us** (Contattaci) nella parte sinistra della pagina.
4. Selezionare l'appropriato collegamento al servizio o all'assistenza in funzione delle specifiche esigenze.
5. Scegliere il metodo per contattare Dell più comodo.

Trovare altre informazioni e risorse

Se è necessario:

reinstallare il sistema operativo.

eseguire un programma di diagnostica per il computer, installare di nuovo il Notebook System Software (NSS) o aggiornare i driver e i file Leggimi.

avere maggiori informazioni sul sistema operativo, sulla manutenzione delle periferiche, RAID, Internet, Bluetooth®, la rete e la posta elettronica.

aggiornare il computer con una nuova o ulteriore memoria oppure con un nuovo disco rigido.

reinstallare o sostituire un componente guasto o difettoso.

Consultare:

il disco Operating System.

il disco *Drivers and Utilities*.



N.B. Aggiornamenti sui driver e sulla documentazione sono disponibili sul sito Web Dell™ Support all'indirizzo **support.dell.com**.

Dell Technology Guide installata nel disco rigido.

il *Manuale per l'assistenza* sul sito Web del supporto tecnico di Dell all'indirizzo **support.dell.com**.



N.B. In alcuni paesi, l'apertura del computer e la sostituzione dei componenti può rendere nulla la garanzia. Controllare la garanzia e le politiche di restituzione prima di aprire il computer.

Se è necessario:

trovare le informazioni sulle best practice relative alla protezione del computer.

rivedere le informazioni della garanzia, i Termini e le condizioni (soltanto U.S.A.), Istruzioni sulla sicurezza, Avvisi normativi, Informazioni sull'ergonomia e il Contratto di licenza con l'utente finale.

trovare il service tag/codice del servizio espresso — È necessario utilizzare il service tag per identificare il computer su **support.dell.com** o per contattare l'assistenza tecnica.

trovare driver e download.

accedere all'assistenza tecnica e alla guida del prodotto.

verificare lo stato dell'ordine per i nuovi acquisti.

trovare soluzioni risposte alle domande più comuni.

trovare informazioni su gli aggiornamenti dell'ultimo minuto sulle modifiche tecniche al computer o a materiale di riferimento tecnico avanzato per tecnici o utenti esperti.

Consultare:

i documenti sulla sicurezza e le normative forniti con il computer e la homepage Regulatory Compliance all'indirizzo: **www.dell.com/regulatory_compliance**.

sul retro o nella parte inferiore del computer.



il sito Web Dell™ Support all'indirizzo **support.dell.com**.

Specifiche di base

Modello di sistema

Dell Inspiron 1525/1526

Questa sezione fornisce le informazioni in base necessarie per configurare, aggiornare i driver e aggiornare il computer. Per specifiche più dettagliate, consultare il *Manuale per l'assistenza* sul sito Web del supporto tecnico di Dell all'indirizzo support.dell.com.

 **N.B.** Le offerte variano da paese a paese. Per ulteriori informazioni sulla configurazione del computer, fare clic su **Start**  → **Guida in linea e supporto tecnico** e selezionare l'opzione per visualizzare le informazioni relative al computer.

Processore

Tipi

AMD® Turion™ 64 X2 Dual-Core Mobile Technology

AMD® Turion™ 64 X2 Dual-Core Mobile Technology

AMD® Sempron™ Mobile Technology

Intel® Celeron™

Intel® Core™ Duo

Intel® Core™ 2 Duo

Intel® Pentium® Dual-Core

Memoria cache L2

256 KB o 512 KB per unità di elaborazione in funzione del modello (AMD)

1 MB, 2 MB o 4 MB per unità di elaborazione in funzione del modello (Intel)

Processore

Frequenza del bus esterno	1600 MT HyperTransport (AMD) 533/667/800 MHz (Intel)
---------------------------	---------------------------------------------------------

Express Card

Controller dell'ExpressCard	ATI RS690T Intel ICH8M
Connettore dell'ExpressCard	Un alloggiamento ExpressCard (54 mm)
Schede supportate	ExpressCard/34 (34 mm) ExpressCard/54 (54 mm) 1,5 V e 3,3 V
Dimensione del connettore dell'ExpressCard	26 piedini

Memoria

Connettori	due socket SO-DIMM accessibile dall'interno
Capacità	512 MB, 1 GB e 2 GB
Tipo di memoria	667 MHz DDR2 SODIMM
Memoria minima	1 GB, 1,5 GB, 2 GB, 3 GB, 4 GB
Memoria massima	4 GB

 **N.B.** Per istruzioni sull'aggiornamento della memoria, consultare il *Manuale per l'assistenza* sul sito Web del supporto tecnico di Dell all'indirizzo **support.dell.com**.

 **N.B.** Per sfruttare la larghezza di banda del canale doppio, entrambi gli slot di memoria devono essere utilizzati e devono avere la stessa dimensione.

Specifiche di base

Informazioni sul computer

Chipset di sistema	Chipset AMD M690T con controller grafico ATI™ Radeon® X1270 Oppure Mobile Intel Express GM 965
Larghezza del bus di dati	64 bit
Larghezza del bus della memoria DRAM	bus a 64 bit a canale doppio (2)
Larghezza del bus indirizzi del processore	36 bit (Intel) e 32 bit (AMD)
EPR0M flash	2 MB
Bus PCI	32 bit

Comunicazioni

Tipo di modem	v.92 56K Data/FAX MDC
Controller del modem	softmodem
Interfaccia modem	audio Intel ad alta definizione
Adattatore di rete	LAN Ethernet 10/100 sulla scheda di sistema
Comunicazione senza fili	Mini Card interne WLAN, WWAN, UWB (opzionale) ExpressCard WWAN Tecnologia senza fili Bluetooth®

Video

controller video	controller grafico ATI Radeon® X1270 (AMD) Oppure Intel 965 GM (Intel)
Memoria video	dinamico in funzione della capacità di memoria del sistema
Interfaccia LCD	LVDS
Supporto TV	NTSC o PAL in modalità S-Video e composita

Videocamera (opzionale)

Pixel	2,0 megapixel
Risoluzione video	640x480 a 30 fps
Angolo di visualizzazione diagonale	66°

Audio

Tipo audio	audio ad alta definizione 2 canali
Controller audio	Sigmatel STAC9228 Codec
Interfaccia interna	audio Intel ad alta definizione
Interfaccia esterna	connettore per ingresso microfono, connettore per cuffie/altoparlanti stereo
Altoparlante	due altoparlanti a 4 ohm
Amplificatore dell'altoparlante interno	1 Watt per canale a 4 ohm
Comando del volume	menu programmi, pulsanti del controllo multimediale

Specifiche di base

Porte e connettori

Adattatore di rete	porta RJ-45
Connettore del modem	porta RJ-11
S-Video uscita TV	connettore DIN miniaturizzato a 7 piedini (cavo adattatore opzionale con S-video e connettori del video composito)
USB	quattro connettori a 4 piedini conformi a USB 2.0
Adattatore di rete	porta RJ-45
Video	connettore a 15 fori
HDMI	un connettore a 29 piedini Type B HDMI.

schermo

Tipo (TFT a matrice attiva)	15,4 pollici WXGA 15,4 pollici WXGA con TrueLife 15,4 pollici WXGA+ con TrueLife 15,4 pollici WSXGA+ con TrueLife
-----------------------------	----------------------------------------------------------------------------------------------------------------------------

Dimensioni:

Altezza	207,0 mm
Larghezza	331,2 mm
Diagonale	391,2 mm
Risoluzione massima	1280 x 800 a 262 K colori (WXGA e WXGA con TrueLife), 1440 x 900 a 262 K colori (WXGA+ con TrueLife), 1680 x 1050 a 262 K colori (WSXGA+ con TrueLife)

schermo

Frequenza di aggiornamento	60 Hz
Angolo di funzionamento	da 0° (chiuso) a 155°
Luminanza	250 min. 300 tipico cd/m ² (media LED 5 punti)
	200 min. 220 tipico cd/m ² (medio CCFL 5 punti)

Angoli di visualizzazione:

Orizzontale	±40° (WXGA, WXGA con TrueLife) ±55° (WXGA+ con TrueLife) ±60° (WSXGA+ con TrueLife)
-------------	-------------------------------------------------------------------------------------------

schermo

Verticale	+15°/–30° (WXGA, WXGA con TrueLife) ±45° (WXGA+ con TrueLife) +40°/–50° (WSXGA+ con TrueLife)
	Passo dei pixel
Controlli	0,258 mm (WXGA, WXGA con TrueLife) 0,2304 mm (WXGA+ con TrueLife) 0,197 mm (WSXGA+con TrueLife)
	la luminosità può essere controllata tramite i tasti di scelta rapida (consultare <i>Dell Technology Guide</i> per ulteriori informazioni.)

Specifiche di base

tastiera

Numero di tasti	87 (Stati Uniti e Canada); 88 (Europa); 91 (Giappone)
Layout	QWERTY/AZERTY/ Kanji

Touchpad

risoluzione posizione X/Y (modalità tabella grafica)	240 cpi
<i>Dimensioni:</i>	
Larghezza	area sensibile al tocco di 73,7 mm
Altezza	rettangolo da 34,0 mm

Batteria

Tipo	“smart” agli ioni di litio a 6 elementi o “smart” al polimero di litio a 6 elementi
Profondità	57,2 mm
Altezza	20 mm
Larghezza	205,1 mm
Peso	0,35 kg (6 elementi)
Tensione	11,1 V c.c.
Tempo di carica a temperatura ambiente (approssimativo): Computer spento	4 ore

Batteria

Autonomia	La durata della batteria varia a seconda delle condizioni di funzionamento e può risultare notevolmente ridotta in determinate condizioni di uso intensivo delle risorse di sistema. Consultare <i>Dell Technology Guide</i> per ulteriori informazioni.
Durata (approssimativa)	300 cicli di scarica/ricarica
<i>Intervallo della temperatura:</i>	
Funzionamento	da 0 °C a 35 °C
Stoccaggio	da -40 °C a 65 °C
Batteria pulsante	CR-2032

Adattatore c.a.

Tensione in entrata	100–240 V c.a.
Corrente in entrata (massima)	1,5 A/1,6 A
Frequenza in entrata	50–60 Hz
Alimentazione di uscita	65 W o 90 W
Corrente in uscita (65 W)	3,34 A (continua) 4,34 A (picco per impulso di 4 secondi)
Tensione nominale di uscita	19,5 ± 1 Vcc
<i>Dimensioni:</i>	
Altezza	28,2 mm
Larghezza	57,9 mm
Profondità	137,2 mm
Peso (con i cavi)	0,4 kg

Specifiche di base

Adattatore c.a.

Intervallo della temperatura

Funzionamento	da 0 °C a 35 °C
Stoccaggio	da -40 °C a 65 °C

Dimensioni

Altezza	da 24,1 mm a 37,5 mm
Larghezza	357 mm
Profondità	256 mm
Peso (con batteria a 4 elementi):	
Configurabile a meno di	2,7 kg

Ambiente computer

Intervallo della temperatura:

Funzionamento	da 0 °C a 35 °C
Stoccaggio	da -40 °C a 65 °C

Umidità relativa (massima):

Funzionamento	Dal 10% all'90% (senza condensa)
Stoccaggio	Dal 5% all'90% (senza condensa)

Vibrazione massima (usando uno spettro a vibrazione casuale che simula l'ambiente dell'utente):

Funzionamento	0,66 GRMS
---------------	-----------

Ambiente computer

Urto massimo (misurato con le testine del disco rigido in posizione di parcheggio e una larghezza di impulso emisinusoidale di 2 ms):

Funzionamento 110 G

Stoccaggio 163 G

Altitudine (massima):

Funzionamento da -15,2 a 3048 m

Stoccaggio da -15,2 a 10.668 m

Livello di sostanze
contaminanti via
etere G2 o inferiore come
definito da
ISA-S71.04-1985

Indice analitico

A

accesso FTP, anonimo **47**

adattatore c.a.

dimensioni e pesa **61**

B

backup

creazione **24**

bus di espansione **56**

C

CD, riproduzione e creazione **23**

chipset **56**

ciabatte, utilizzo **6**

computer, configurazione **5**

configurazione, prima di iniziare **5**

connessione

a Internet **8**

connessione a Internet **8**

connessione di rete wireless **25**

connessioni di rete

risoluzione dei problemi **26**

contattare Dell **49**

Contattare Dell online **50**

D

danni, come evitare **5**

dati, backup **24**

DellConnect **46**

Dell Diagnostics **35**

Dell Factory Image Restore **37**

Dell Support Center **32**

Dell Technology Guide

per ulteriori informazioni **52**

driver e download **53**

DVD, riproduzione e creazione **23**

E

Elenco di controllo della Diagnostica **50**

energia

risparmio **24**

F

flusso d'aria, consentire **5**

funzionalità del computer **22**

funzionalità software **22**

G

guida in linea

ottenere assistenza e supporto **45**

H

Hardware Troubleshooter **34**

I

indirizzi e-mail

per supporto tecnico **47**

interruttore per la rete senza fili **6, 13, 25**

ISP

Internet Service Provider **8**

M

messaggi di sistema **32**

O

opzioni di reinstallazione del sistema **39**

Indice analitico

P

- personalizzazione
 - desktop **23**
 - impostazioni risparmio energetico **24**
- problemi, risoluzione **25**
- problemi di alimentazione, risoluzione **27**
- problemi di memoria
 - risoluzione **28**
- problemi relativi all'hardware
 - diagnosi **35**
- problemi relativi al software **29**
- processore **54**
- prodotti
 - informazioni e acquisto **48**

R

- reinstallazione di Windows **37**
- restituzione in garanzia **48**

- rete cablata
 - capo di rete, collegamento **7**
- Ripristino configurazione di sistema **37**
- ripristino immagine fabbrica **42**
- risoluzione dei problemi **25**
- risorse, ulteriori **52**
- risparmio energia **24**

S

- Servizio AutoTech **47**
- servizio clienti **46**
- siti di supporto
 - a livello mondiale **46**
- Siti Web dell'assistenza di Dell **53**
- specifiche **54**
- spedizione prodotti
 - per la riparazione o la restituzione **48**
- stato ordine **48**

supporto per indirizzi e-mail **47**

supporto per la memoria **55**

supporto tecnico **46**

T

trovare altre informazioni **52**

V

velocità della rete

test **26**

ventilazione, garantire la **5**

W

Windows, reinstallazione **37**

Windows Vista®

configurazione **8**

reinstallazione **44**

Verifica guidata compatibilità programmi **30**

Windows XP **30**

